



## Ersatzteile-Liste Nr. 310.6/10

SACHS 50/2 MB  
50/2 ML B  
50/2 MA NL  
50/2 MA SF  
50/2 MA X  
50/2 MLA X  
50/2 DK  
50/2 S  
50/2 K S

Ausgabe Juli 1969

FICHTEL & SACHS AG · 8720 Schweinfurt



## Inhaltsverzeichnis

	Seite
Tafel 1 Zylinder, Kolben, Kurbelwelle, Gehäuse, Dekompressor .....	2
Tafel 2 Schaltung, Getriebe, Kupplung .....	4
Tafel 3 Tretkurbelachse, Kickstarter .....	6
Tafel 4 Magnetzünd-Generator .....	8
Tafel 5 Deckel-Kupplungsseite .....	10
Tafel 6 Deckel-Magnetseite, Tacho-Antrieb .....	12
Tafel 7 Ventilatorhaube, Tacho-Antrieb .....	14
Tafel 8 Vergaser .....	16
Tafel 9 Vergaser-Einzelteile .....	18
Tafel 10 Auspufftopf, Werkzeug, Drehgriff, Seilzug .....	20
Tabelle für Zylinderköpfe – Zylinder .....	22
Tabelle für Kolben und -ringe, Gummilager, Scheiben-Abmessungen .....	24
Tabelle für Kurbelwelle .....	25
Tabelle für Kettenrad .....	26
Tabelle für Vergaser .....	27
Tafel 11 SACHS-Schmiermittel, Dichtungssatz-Motor, ohne Abbildung .....	28
Tafel 12 Typschild-, Motor-Bezeichnung .....	29

### Zeichenerklärung:

- = Diese Teile erscheinen in dieser Liste erstmalig.



## Fichtel & Sachs – Auslieferungslager

Ort	Name	Straße	Fernruf
1000 Berlin 47	Gertrud Faulhaber	Buckower Damm 126	6 01 49 07
4800 Bielefeld	F. u. W. Wittich GmbH.	Hallenstraße 10–14	34062/63/64
4300 Essen	Gustav Hennig & Co. GmbH.	Kruppstraße 74	22 19 51
6000 Frankfurt/M. West 13	Heinrich Hornschuch KG	Landgrafenstraße 8	70 10 26
2000 Hamburg 74	Hermann Gottl. Schmidt	Grusonstraße 71	73 10 41
3011 Hannover- Bemerode	A. W. Heil und Sohn	Bergstraße 7	52 30 52
5000 Köln-Ehrenfeld	Fichtel & Sachs Handelsges. Köln m. b. H.	Venloer Straße 164	51 40 45/46
8032 München- Gräfelfing	Wilhelm Schildgen	Lohenstraße 14	85 55 65/66
2900 Oldenburg (in Oldbg.)	Hermann Gottl. Schmidt Verkaufs-GmbH	Bahnhofstraße 12	2 68 64/65
6600 Saarbrücken	Alfred Strauch GmbH.	Mainzer Str. 52–54, 58	6 34 01–4 05
8720 Schweinfurt	Robert Wütschner KG	Luitpoldstraße 13	2 19 77
7000 Stuttgart- Vaihingen	Carl Holzwarth KG	Krehlstraße 1–3	73 60 19

Ersatzteile sind stets über unsere aufgeführten Auslieferungslager zu beziehen.

Sie erhalten dort SACHS-Original-Ersatzteile. Diese bieten Gewähr für richtige Materialauswahl und Maßhaltigkeit.

Bei Verwendung von nicht originalen Ersatzteilen erlischt jeder Anspruch in Fällen der Garantie.

Geben Sie bei jeder Ersatzteile-Bestellung unbedingt Teile-Nummer und Teile-Benennung an.

In Zweifelsfällen bitte Muster an das Auslieferungslager einsenden.

Obige Adressen gelten nicht für Bestellungen aus dem Ausland.

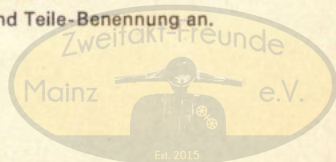





Bild Nr.	Bestell-Nr.	Benennung	50/2 MB	50/2 MLB	50/2 MA NL	50/2 MA SF	50/2 MA X	50/2 MLA X	50/2 DK	50/2 S	50/2 K S	Bild Nr.	Bestell-Nr.	Benennung	50/2 MB	50/2 MLB	50/2 MA NL	50/2 MA SF	50/2 MA X	50/2 MLA X	50/2 DK	50/2 S	50/2 K S														
			Stück												Stück																						
1	0287 108 151	Zsb. Gehäuse, Ausf. Treteinrichtung	1	1	1	1			1	1		29	siehe Tabelle	Zsb. Zylinder, Seite 22																							
	0287 108 153	Zsb. Gehäuse Ausf. Treteinrichtung, Lüfter		1								30	0230 015 000	Dichtring 10×14×1,5	1	1	1	1	1	1	1	1	1	31	0290 021 000	Dekompressor	1	1	1	1	1	1					
	0287 108 159	Zsb. Gehäuse, Ausf. Kickstarter										32	0290 021 010	Dekompressor (Seilanschl. 45°)			1	1	1					33	0986 154 000	Dekompressor											
	0287 108 161	Zsb. Gehäuse Ausf. Kickstarter, Lüfter										33	0290 021 006	Zsb. Dekompressor mit Buchse				1	1					34	0241 053 100	Linsenschraube M 10×10	1					1					
2	0241 040 000	Zylinderschraube M 6×38	4	4	4	4	4	4	4	4	4	35	0640 016 101	Stiftschraube M 5×15	4	4	4	4	4	4				35	0241 031 101	Stiftschraube M 5×18					2	2	2				
3	0250 084 000	Wellendichtring 15,8×24×4	1	1	1	1	1	1	1	1	1	36		Membrane, siehe Seite 16										36													
4	0232 039 005	Buchse 16×20×11,9	1	1	1	1	1	1	1	1	1	37	0240 129 000	Entlüfterschraube M 10×1	1	1	1	1	1	1	1	1	1	37	0241 030 015	Entlüfterschraube M 10×1								1			
	0232 100 100	Buchse 15,5×20×15										38	0250 042 001	Dichtring 10,2×15,9×1	1	1	1	1	1	1	1	1	1	38	0250 118 000	Dichtring 12,2×15,4×1,5 (für Reparatur)											
5	0240 059 102	Zylinderschraube M 6×18	7	7	7	7	7	7	7	7	7	39	0244 044 002	Scheibe 10,2×15, s. Seite 24										39	0234 068 000	Antriebszahnrad	1	1	1	1	1	1	1	1		x	
6	0942 072 100	Bundmutter M 10×1	1	1	1	1	1	1	1	1	1	40	0242 000 001	Antriebszahnrad	1	1	1	1	1	1	1	1	1	40	0242 000 001	Sechskantmutter M 10×1	1	1	1	1	1	1	1	1	1	1	
7	0245 022 000	Federscheibe für M 10	1	1	1	1	1	1	1	1	1	41	0841 034 000	Sechskantmutter M 8×1	1	1	1	1	1	1	1	1	1	41	0246 049 000	Sicherungsblech für ø 10	1	1	1	1	1	1	1	1	1	1	
8	0940 011 101	Stiftschraube M 6×15	4	4	4	4	4	4	4	4	4	42	0246 013 000	Sicherungsblech für ø 8	2	2	2	2	2	2	2	2	2	42	0246 018 000	Fixierplatte	2	2	2	2	2	2	2	2	2	2	
9	0316 057 002	Sechskantmutter M 6	4	4	4	4	4	4	4	4	4	43	0250 088 000	Dichtung	1	1	1	1	1	1	1	1	1	43	0241 029 000	Dichtung	1	1	1	1	1	1	1	1	1	1	
10	0246 012 000	Schutzkappe	1	1	1	1	1	1	1	1	1	44	0241 029 001	Ölablaßschraube M 10×1	1	1	1	1	1	1	1	1	1	44	0241 029 001	Ölablaßschraube M 12×1 (für Reparatur)											
11	0650 017 000	Dichtring 13×19×2,5	1	1	1	1	1	1	1	1	1	45	0929 009 000	Paßhülse 8,4×15	2	2	2	2	2	2	2	2	2	45	0244 039 000	Scheibe 13,5×28×1	2	2	2	2	2	2	2	2	2	2	
12	0250 090 000	Wellendichtring 15×30×7	2	2	2	2	2	2	2	2	2	46	0232 012 000	Zyl.-Rollenl.-Außenring 28×21×6	1	1	1	1	1	1	1	1	1	46	0232 012 000	Zyl.-Rollenl.-Außenring 28×21×6	1	1	1	1	1	1	1	1	1	1	
13	0232 017 006	Schulterkugellager E 15 DIN 615	2	2	2	2	2	2	2	2	2	47		Zyl.-Rollenl.-Außenring 31,5×21×6	1	1	1	1	1	1	1	1	1	47		Zyl.-Rollenl.-Außenring 31,5×21×6	1	1	1	1	1	1	1	1	1	1	
14	0246 009 000	Scheibe 15,3×20, s. Seite 24	2	2	2	2	2	2	2	2	2	48	0232 002 000	Zylinderring 4×6	26	26	26	26	26	26	26	26	26	48	0244 078 005	Scheibe 13,5×31,3×1	2	2	2	2	2	2	2	2	2	2	2
15	0246 005 000	Scheibenfeder 3×3,7	2	2	2	2	2	2	2	2	2	49	0232 103 000	Scheibe 13,5×31,3×1	2	2	2	2	2	2	2	2	2	49	0232 103 000	Zyl. Rollenl.-Außenring 31,5×21×6	1	1	1	1	1	1	1	1	1	1	
16	siehe Tabelle	Kurbelwelle, Seite 25										50		Wellendichtring	1	1	1	1	1	1	1	1	1	50		Wellendichtring	1	1	1	1	1	1	1	1	1	1	
17	0232 038 015	Buchse 12×15×12	1	1	1	1	1	1	1	1	1	51	0230 014 000	Wellendichtring 12,25×31,5×3,5	1	1	1	1	1	1	1	1	1	51	0230 014 000	Wellendichtring 12,25×31,5×3,5	1	1	1	1	1	1	1	1	1	1	
18	siehe Tabelle	Zsb. Kolben, Seite 24																																			
19	siehe Tabelle	Kolbenringe, Seite 24																																			
20	0245 000 000	Sprengring	2	2	2	2	2	2	2	2	2																										
21	0216 003 105	Kolbenbolzen	1	1	1	1	1	1	1	1	1																										
22	0250 086 105	Dichtung	1	1	1	1	1	1	1	1	1																										
23	0250 009 003	Dichtring 26×32×2,5	1	1	1	1	1	1	1	1	1																										
24	0242 048 101	Überwurfmutter M 35×2	1	1	1	1	1	1	1	1	1																										
25	siehe Tabelle	Gummilager, Seite 24																																			
26		Zündkerze, siehe Seite 8																																			
27	0244 021 000	Scheibe 6,2×14×1,5	4	4	4	4	4	4	4	4	4																										
28	0240 093 001	Sechskantschraube M 6×30	4	4	4	4	4	4	4	4	4																										

x = nach Bedarf



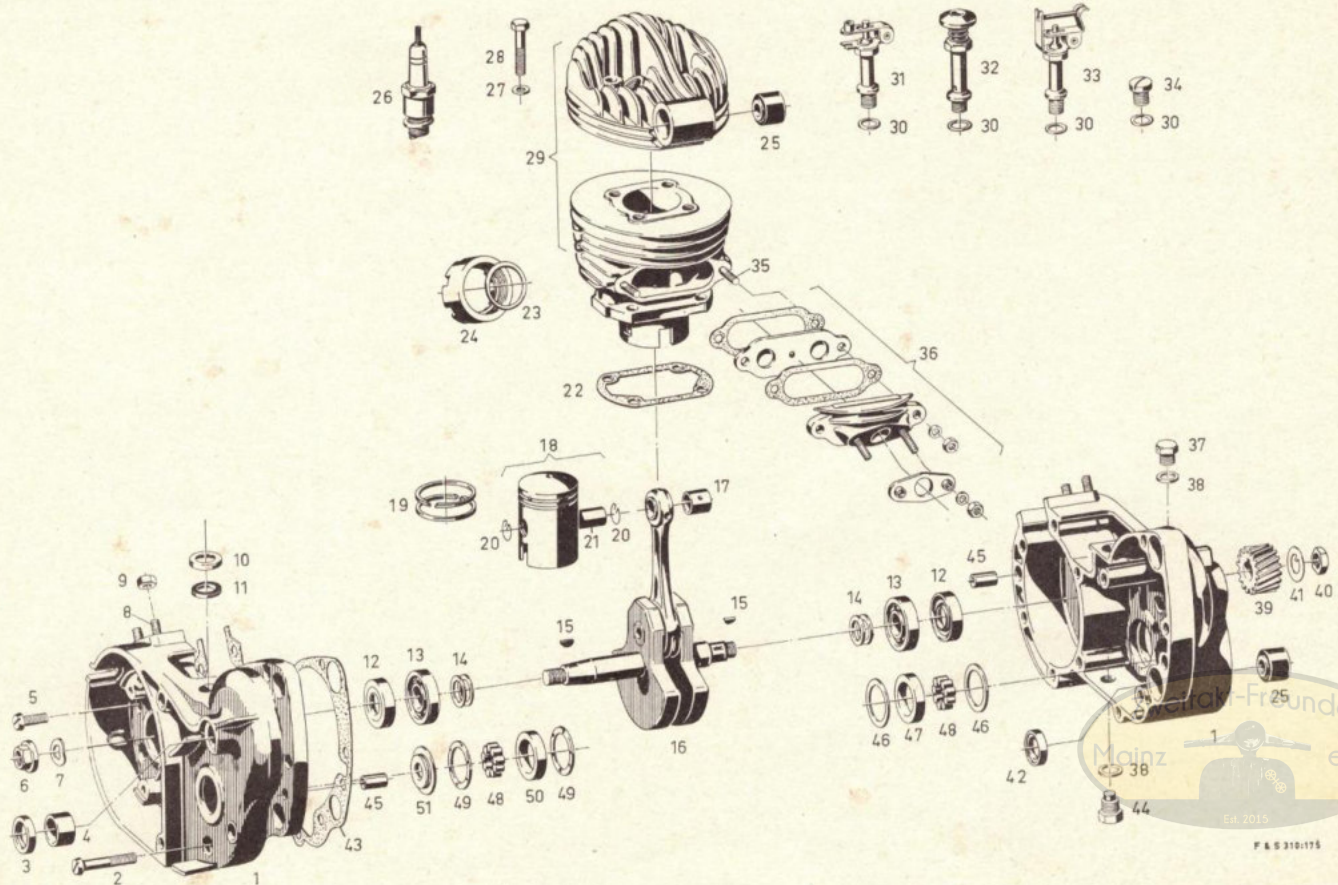

Bild Nr.	Bestell-Nr.	Benennung	50/2 MB	50/2 MLB	50/2 MA NL	50/2 MA SF	50/2 MA X	50/2 MLA X	50/2 DK	50/2 S	Bild Nr.	Bestell-Nr.	Benennung	50/2 MB	50/2 MLB	50/2 MA NL	50/2 MA SF	50/2 MA X	50/2 MLA X	50/2 DK	50/2 S	50/2 K S
			Stück											Stück								
1	0242 000 001	Sechskantmutter M 10×1 . . . . .	1	1	1	1	1	1	1	1	28	0249 023 000	Halbrundkerbnagel 3×20 . . . . .	1	1	1	1	1	1	1	1	1
2	0245 023 004	Federring für M 10 . . . . .	1	1	1	1	1	1	1	1	29	0249 047 000	Druckstift 4,8×47 . . . . .	2	2	2	2	2	2	2	2	2
3	<b>siehe Tabelle</b>	Kettenrad, Seite 26									30	0232 107 000	Zylinderring 4,5×6 . . . . .	1	1	1	1	1	1	1	1	1
4	0244 006 000	Scheibe 13,2×18, s. Seite 24	x	x	x	x	x	x	x	x	31	0233 002 109	Buchse ohne Bund für Vorge-	1	1	1	1	1	1	1	1	1
5	0236 081 000	Kettenrad 9 Zähne . . . . .	1	1	1	1	1	1	1	1	32	0233 002 009	Buchse mit Bund legewelle									
	0247 105 000	Buchse 13,6×18×14,3 (anstelle von Kettenrad für Ausführung Kickstarter)									33	0286 134 000	Vorgelegewelle . . . . .	1	1	1	1	1	1	1	1	1
6	0289 087 000	Gr. Schaltrad 25 Zähne mit Buchse 0232 046 000 . . . . .	1	1	1	1	1	1	1	1	34	0246 005 000	Scheibenfeder 3×3,7 . . . . .	1	1	1	1	1	1	1	1	1
7	0246 001 001	Scheibenfeder 3×5 . . . . .	1	1	1	1	1	1	1	1	35	0286 079 105	Kugellaufbuchse . . . . .	1	1	1	1	1	1	1	1	1
8	0237 014 001	Hauptwelle . . . . .	1	1	1	1	1	1	1	1	36	0290 035 005	Kupplungsgehäuse . . . . .	1	1	1	1	1	1	1	1	1
9	0286 366 000	Schaltgabel . . . . .	1	1	1	1	1	1	1	1	37	0244 052 005	Sicherungsblech für Ø 21 mit Außennase . . . . .	1	1	1	1	1	1	1	1	1
10	0259 021 000	Nutenstein . . . . .	2	2	2	2	2	2	2	2	38	0242 030 005	Sechskantmutter M 20,8×1 Linksgewinde . . . . .	1	1	1	1	1	1	1	1	1
11	0249 046 000	Halbrundkerbnagel 4×16 . . . . .	1	1	1	1	1	1	1	1	39	0259 024 000	Kupplungsnahe . . . . .	1	1	1	1	1	1	1	1	1
12	0247 000 000	Ring 13,1×17×6 . . . . .	1	1	1	1	1	1	1	1	40	0644 010 000	Federscheibe für M 12 . . . . .	1	1	1	1	1	1	1	1	1
13	0650 017 000	Dichtring 13×19×2,5 . . . . .	1	1	1	1	1	1	1	1	41	0242 027 000	Sechskantmutter M 12×1 . . . . .	1	1	1	1	1	1	1	1	1
14	0246 012 000	Schutzkappe . . . . .	1	1	1	1	1	1	1	1	42	0659 010 006	Innenlamelle . . . . .	2	2	2	2	2	2	2	2	2
15	0244 048 000	Federscheibe für Ø 13 . . . . .	1	1	1	1	1	1	1	1	43	0259 015 000	Außenlamelle . . . . .	1	1	1	1	1	1	1	1	1
16	0286 367 205	Schalthebel . . . . .	1	1	1	1	1	1	1	1	44	0686 018 005	Zsb. Drucklamelle mit Bild 48 und 49 . . . . .	1	1	1	1	1	1	1	1	1
17	2018 106 000	Federring für M 6 . . . . .	1	1	1	1	1	1	1	1	45	0239 015 000	Feder . . . . .	6	9	6	6	6	6	6	6	9
18	0941 066 001	Zylinderschraube M 6×42 . . . . .	1	1	1	1	1	1	1	1	46	0659 006 000	Federnapf . . . . .	3								3
19	0239 102 100	Zugfeder . . . . .	1	1	1	1	1	1	1	1	47	0659 004 000	Federteller . . . . .	1	1	1	1	1	1	1	1	1
20	0649 002 000	Federbolzen . . . . .	1	1	1	1	1	1	1	1	48	0252 014 000	Verschleißblech . . . . .	2	2	2	2	2	2	2	2	2
21	0244 075 005	Scheibe 13,2×20, s. Seite 24	x	x	x	x	x	x	x	x	49	0240 043 002	Stellschraube M 6×12 . . . . .	1	1	1	1	1	1	1	1	1
22	0234 017 006	Kl. Schaltrad 21 Zähne . . . . .	1	1	1	1	1	1	1	1	50	0242 003 101	Sechskantmutter M 6 . . . . .	1	1	1	1	1	1	1	1	1
	0234 017 002	Kl. Schaltrad 23 Zähne . . . . .									51	0289 045 007	Kuppl.-Gehäuse für Kettentrieb									
23	0259 003 002	Schaltscheibe . . . . .	1	1	1	1	1	1	1	1		0299 098 000	Kette, 38 Glieder . . . . .									
24	0250 042 001	Dichtring 10,2×15,9×1 . . . . .	1	1	1	1	1	1	1	1		0236 072 006	Kettenrad mit 2 Anlaufingen . .									
	0250 118 000	Dichtring 12,2×15,4×1,5 . . . . .																				
25	0241 029 000	Ölablaßschraube M 10×1 . . . . .	1	1	1	1	1	1	1	1												
	0241 029 001	Ölablaßschraube M 12×1 . . . . . (für Reparatur)																				
26	0248 058 301	Kupplungshebel . . . . .	1	1	1	1	1	1	1	1												
27	0660 002 000	Gummischeibe 3×10×2 . . . . .	1	1	1	1	1	1	1	1												

x = nach Bedarf

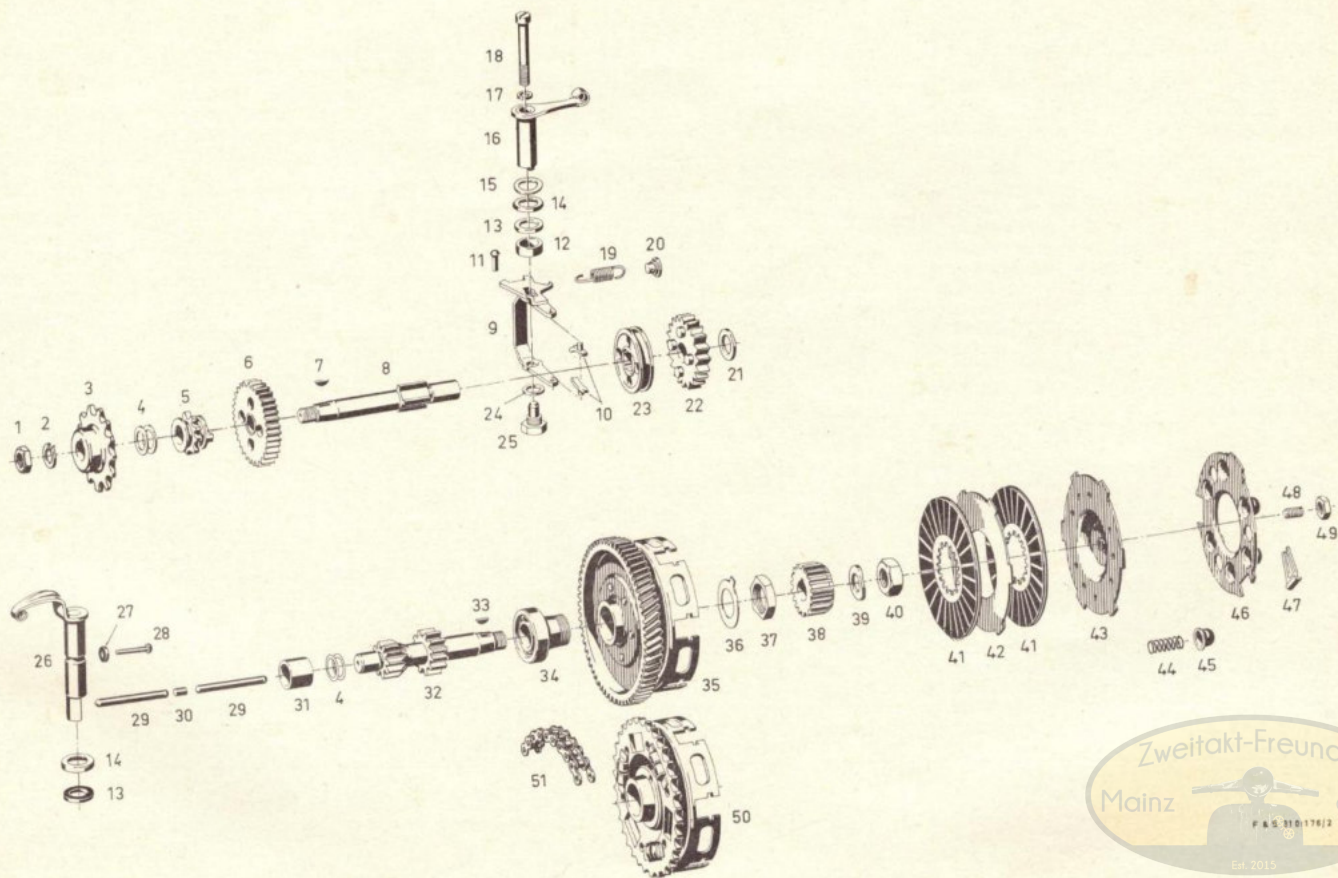

Tafel 3

Tretkurbelachse, 1. Ausführung

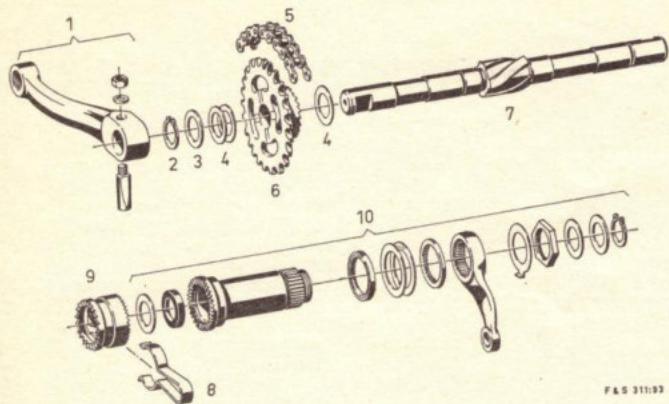

F & S 311:93

Tretkurbelachse, 2. Ausführung

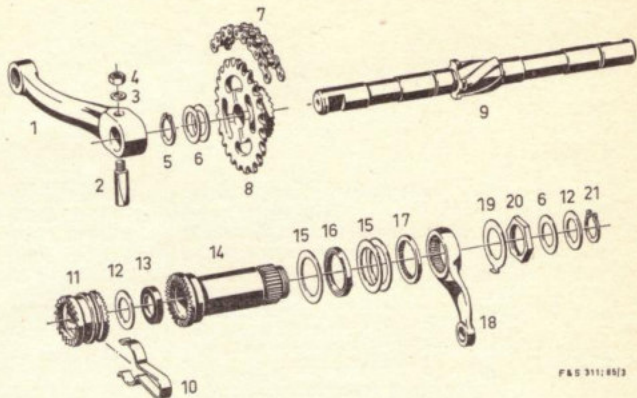

F & S 311:80/2

Kickstarter





Bild Nr.	Bestell-Nr.	Benennung	Stück							Bild Nr.	Bestell-Nr.	Benennung	Stück						
			50/2 MB	50/2 MLB	50/2 MA NL	50/2 MA SF	50/2 MA X	50/2 MLA X	50/2 DK				50/2 S	50/2 K S	50/2 MB	50/2 MLB	50/2 MA NL	50/2 MA SF	50/2 MA X
<b>I</b>		<b>Tretkurbelachse 1. Ausf. bis Motor-Nr. 3395 088</b>																	
1		Tretkurbel, siehe 2. Ausführung Bild 1...4																	
2	0245 020 005	Sicherungsring für $\varnothing 16$ (blank)	1	1	1	1	1	1	1	19	0244 052 000	Sicherungsblech für $\varnothing 20,8$ mit Außennase	1	1	1	1	1	1	1
3	0246 036 000	Scheibe 16,3×25,8×2	1	1	1	1	1	1	1	20	0242 030 005	Sechskantmutter M 20,8×1 (Links-Gewinde)	1	1	1	1	1	1	1
4	0246 015 000	Scheibe 16,3×25,8, s. Seite 24	x	x	x	x	x	x	x	21	0245 020 001	Sicherungsring f. $\varnothing 16$ (phosph.)	1	1	1	1	1	1	1
5	0299 097 010	Kette, 29 Glieder	1	1	1	1	1	1	1										
6	0236 106 000	Kettenrad, 24 Zähne	1	1	1	1	1	1	1										
7	0237 020 001	Tretkurbelachse ohne Bund	1	1	1	1	1	1	1	<b>III</b>		<b>Kickstarter</b>							
8	0239 043 000	Bremsfeder	1	1	1	1	1	1	1	1	0240 005 002	Sechskantschraube M 6×20							1
9	0252 004 000	Mitnehmer	1	1	1	1	1	1	1	2	0245 023 002	Feder							1
10		Einzelteile, siehe Tretkurbelachse 2. Ausf., Bild 12...21								3	0289 028 020	Zsb. Kickstarterkurbel mit Bild 4, 152 mm lang							1
<b>II</b>		<b>Tretkurbelachse 2. Ausf. ab Motor-Nr. 3395 089</b>									0289 028 015	Zsb. Kickstarterkurbel mit Bild 4, 113 mm lang							1
1	0248 143 000	Tretkurbel links gekröpft Gew.	1	1	1	1	1	1	1	4	0260 017 000	Muffe							1
	0248 143 005	Tretkurbel rechts 14,3×20	1	1	1	1	1	1	1	5		Buchse, s. Tafel 1, Bild 4							1
	0248 143 001	Tretkurbel links gekröpft Gew.	1	1	1	1	1	1	1	6	0286 115 001	Zsb. Kickstarteranschlag mit Vulkollanpuffer							1
	0248 043 006	Tretkurbel rechts 12,7×20	1	1	1	1	1	1	1	7	0260 100 000	Vulkollanpuffer							1
2	0241 002 005	Kurbelkeil mit Gew. M 6	2	2	2	2	2	2	2	8	0244 115 000	Scheibe 16,3×23,8×0,5							1
3	0246 025 000	Scheibe 6,5×13×1,25	2	2	2	2	2	2	2	9	0237 031 100	Starterachse							1
4	0316 057 000	Sechskantmutter M 6	2	2	2	2	2	2	2	10	0239 054 000	Kickstarterfeder							1
5	0245 020 005	Sicherungsring für $\varnothing 16$ (blank)	1	1	1	1	1	1	1	11	0286 117 100	Sperrad							1
6	0246 015 000	Scheibe 16,3×25,8, s. Seite 24	x	x	x	x	x	x	x	12	0244 006 000	Scheibe 13,2×18, s. Seite 24							x
7	0299 097 000	Kette, 28 Glieder	1	1	1	1	1	1	1	13	0234 107 000	Starterrad							1
8	0236 071 105	Kettenrad, 22 Zähne	1	1	1	1	1	1	1	14	0244 039 000	Scheibe 13,5×28×1							1
9	0237 020 101	Tretkurbelachse mit Bund	1	1	1	1	1	1	1	15	0232 052 000	Buchse (im Gehäuse 1. Ausf.)							1
10	0239 051 000	Bremsfeder	1	1	1	1	1	1	1	16	0247 105 000	Buchse 13,6×18×14,3 (anstelle von Kettenrad Nr. 0236 081 000, Tafel 2, Bild 5)							1
11	0252 007 200	Mitnehmer	1	1	1	1	1	1	1	17	0246 008 000	Scheibe 25,3×34×1							1
12	0246 016 000	Scheibe 16,3×25,8×1,5	1	1	1	1	1	1	1										
13	0250 084 005	Wellendichtring 15,8×24,1×4	1	1	1	1	1	1	1										
14	0289 046 005	Zsb. Mitnehmerbuchse m. Bild 13	1	1	1	1	1	1	1										
15	0246 008 000	Scheibe 25,3×34, s. Seite 24	x	x	x	x	x	x	x										

x = nach Bedarf



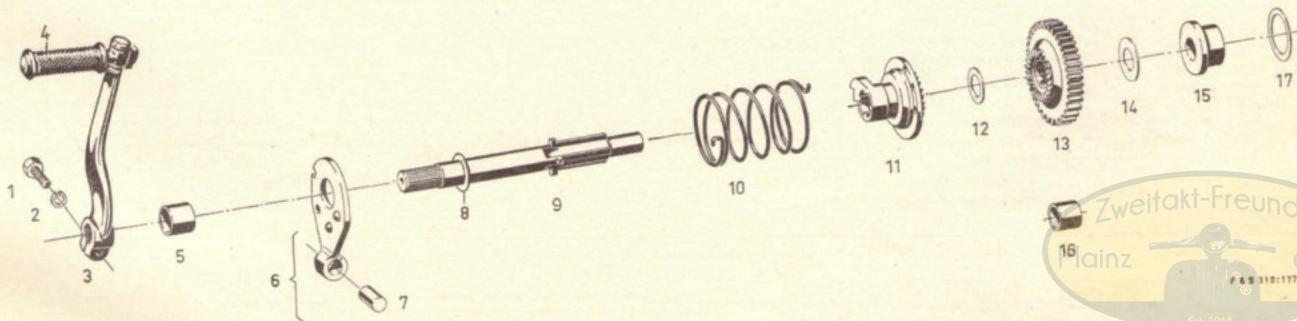
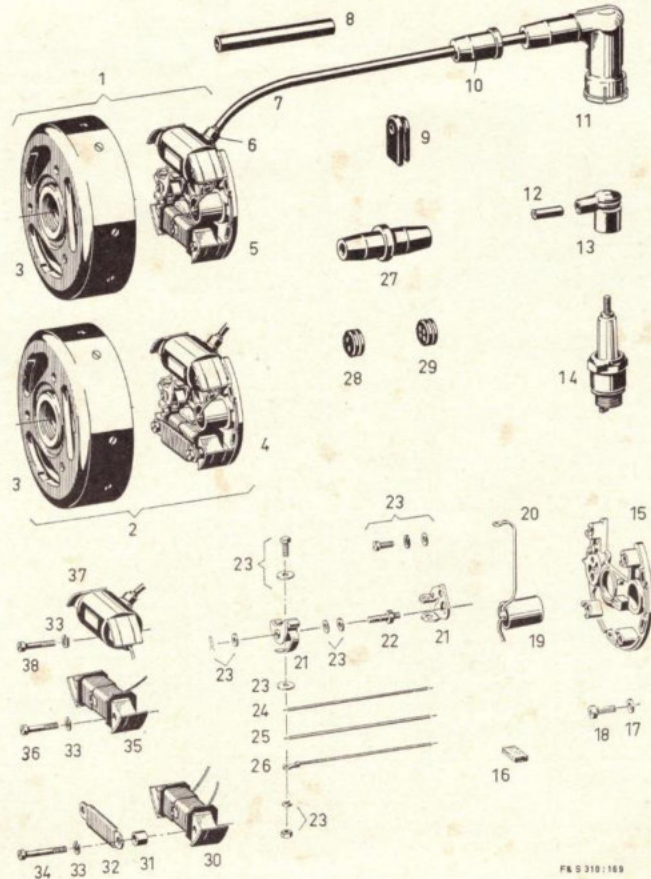

FK 0 310 169





Bild Nr.	Bestell-Nr.	Benennung	Stück							Bild Nr.	Bestell-Nr.	Benennung	Stück									
			50/2 MB	50/2 MLB	50/2 MA NL	50/2 MA SF	50/2 MA X	50/2 MLA X	50/2 DK				50/2 S	50/2 K S	50/2 MB	50/2 MLB	50/2 MA NL	50/2 MA SF	50/2 MA X	50/2 MLA X	50/2 DK	50/2 S
1	0286 137 205	Magnetzünd-Generator 17 W Bosch: 0212 112 019 L	1	1	1	1	1	1	1	1	16	2865 008 000 0265 081 000 0243 033 000	Schmierfilz zum Einklemmen Schmierfilz zum Einnieten Niet für Schmierfilz	x	x	x	x	x	x	x	x	x
	0983 107 002	Schwungmagnetzünd-Generator Bosch: 0204 103 030 (ersetzt: MZ/URB 1/116L) Ausführung Staub						1			17	0244 108 000	Scheibe 4,1×9×1,2	3	3	3	3	3	3	3	3	3
2	0290 027 225	Magnetzünd-Generator 23 W mit Schlußlichtanker Bosch: 0212 122 006								1	18	0240 106 100	Linsenschraube M 4×14	3	3	3	3	3	3	3	3	3
3	0286 175 005	Schwungrad für 0286 137 205 und 0290 027 225	1	1	1	1	1	1	1	1	19	0265 052 003	Kondensator	1	1	1	1	1	1	1	1	1
	0983 108 005	Schwungrad für 0983 107 002							1		20	0265 077 001	Verbindungskabel f. Kondensator	1	1	1	1	1	1	1	1	1
4	0286 254 002	Zsb. Ankerplatte f. 0290 027 225								1	21	0983 106 000	Kontaktsatz	1	1	1	1	1	1	1	1	1
	0983 104 003	Zsb. Ankerplatte f. 0983 107 002								1	22	0240 066 009	Lagerbolzen	1	1	1	1	1	1	1	1	1
5	0286 254 008	Zsb. Ankerplatte f. 0286 137 205	1	1	1	1	1	1	1	1	23	0283 107 000	Kontakt-Teilesatz	1	1	1	1	1	1	1	1	1
6	2865 003 000	Regenschutzkappe	1	1	1	1	1	1	1	1	24	0299 059 007	Kurzschlußkabel		1	1	1	1	1	1	1	1
7	0965 133 001	Zündkabel	1	1	1	1	1	1	1	1		0299 059 009	Lichtkabel		1	1	1	1	1	1	1	1
8	0260 121 001	Isolierschlauch	1	1	1	1	1	1	1	1	25	0299 059 016	Schlußlichtkabel					1				1
9	0260 018 100	Gummitülle	1	1	1	1	1	1	1	1		0299 059 021	Bremslichtkabel					1				1
10	0265 109 100	Regenschutzkappe	1	1	1	1	1	1	1	1	26	1483 009 000	Kurzschlußkabel						1			1
11	0265 100 000	Zündkerzenstecker, teilgeschirmt	1	1	1	1	1	1	1	1		0965 154 001	Kurzschlußknopf						1			1
12	0960 116 000	Buchse								1		0960 107 000	Schutzkappe						1			1
13	0288 091 000	Zündkerzenstecker, nicht geschirmt								1	27	0265 073 000	Kabelklemme	2	2	2	2	2	2	2	2	2
14	●0265 156 001	Zündkerze W 225 T 1 mit Anschlußmutter	1	1						1	28	0260 020 000	Gummitülle 2 Loch	1	1	1	1	1	1	1	1	1
	0298 087 006	Zündkerze W 190 M 11 S								1	29	0260 020 001	Gummitülle 1 Loch							1		1
	●0265 156 007	Zündkerze W 95 T 1 mit Anschlußmutter								1	30	0260 020 005	Gummitülle 4 Loch								1	1
15	0265 140 005	Ankerplatte für 0286 137 205 und 0983 107 002	1	1	1	1	1	1	1	1		0265 139 001	Generatoranker mit 2 Anschlüssen für 0290 027 225								1	1
	0265 140 000	Ankerplatte für 0290 027 225								1	31	0247 106 001	Buchse 4,3×8×7							2		2
										1	32	0265 139 006	Schlußlichtankerf. 0290 027 225							1		1
										1	33	0245 023 000	Federring für M 4	4	4	4	4	4	4	4	4	4
										1	34	0240 122 000	Zylinderschraube M 4×30					2				2
										1	35	0265 113 003	Generatoranker f. 0286 137 205	1	1	1	1	1	1	1	1	1
										1	36	0241 032 000	Zylinderschraube M 4×23	2	2	2	2	2	2	2	2	2
										1	37	0265 132 100	Zündanker	1	1	1	1	1	1	1	1	1
										1	38	0240 105 000	Zylinderschraube M 4×21	2	2	2	2	2	2	2	2	2

x = nach Bedarf







Bild Nr.	Bestell-Nr.	Benennung	Stück							Bild Nr.	Bestell-Nr.	Benennung	Stück							
			50/2 MB	50/2 MLB	50/2 MA NL	50/2 MA SF	50/2 MA X	50/2 MLA X	50/2 DK				50/2 S	50/2 K S	50/2 MB	50/2 MLB	50/2 MA NL	50/2 MA SF	50/2 MA X	50/2 MLA X
1	0211 033 206	Deckel-Kuppl.-Seite	1	1	1	1	1	1	1	1										
	0289 041 205	Zsb. Deckel-Kuppl.-Seite mit Bild 9	1	1	1	1	1	1	1	1										
	0211 033 208	Deckel-Kuppl.-Seite		1				1	1	1										
	0286 104 206	Zsb. Deckel-Kuppl.-Seite		1				1	1	1										
	0211 033 210	Deckel-Kuppl.-Seite ohne Bohrung für Starterachse ...								1										
	0286 104 201	Zsb. Deckel-Kuppl.-Seite mit Bild 10, 11 und Deckel 0211 033 210								1										
2	0250 087 100	Dichtung	1	1	1	1	1	1	1	1										
3	0289 041 000	Zsb. Deckel-Kuppl.-Seite mit Ölrohr und Bild 9 (Ausführung mit Kettentrieb)																		
4	0250 112 100	Dichtring 6,4×11,4×1	1	1	1	1	1	1	1	1										
5	0241 040 001	Zylinderschraube M 6×38	5	5	5	5	5	5	5	5										
6	0650 001 000	Dichtung	1	1	1	1	1	1	1	1										
7	0611 002 100	Deckel	1	1	1	1	1	1	1	1										
8	0640 002 000	Linsensenschraube M 5×10	2	2	2	2	2	2	2	2										
9	0250 083 000	Wellendichtring 24,8×34,8×4	1	1	1	1	1	1	1	1										
10	0250 118 000	Dichtring 12,2×16×0,5	1	1	1	1	1	1	1	1										
11	0240 095 105	Verschlusschraube M 12×1	1	1	1	1	1	1	1	1										
12	0270 030 000	Verschlusskappe	1	1	1	1	1	1	1	1										





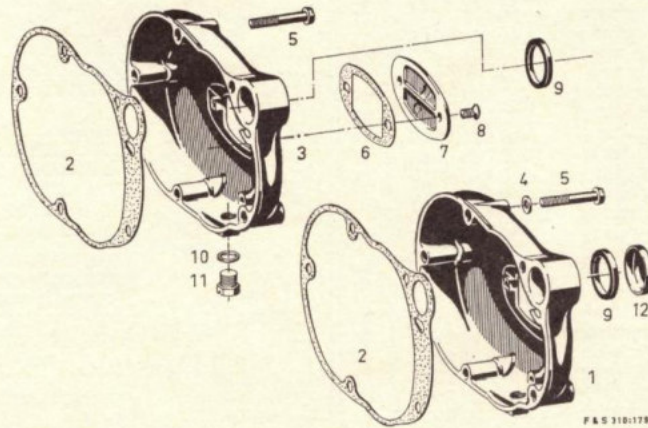

Bild Nr.	Bestell-Nr.	Benennung	50/2 MB	50/2 MLB	50/2 MA NL	50/2 MA SF	50/2 MA X	50/2 MLA X	50/2 DK	50/2 S	50/2 K S	Bild Nr.	Bestell-Nr.	Benennung	50/2 MB	50/2 MLB	50/2 MA NL	50/2 MA SF	50/2 MA X	50/2 MLA X	50/2 DK	50/2 S	50/2 K S			
			Stück												Stück											
1	x0211 064 021	Deckel-Magnetseite, Ausf.: ohne Tacho-Antrieb . . . . .	1		1	1	1		1	1	1	11	0244 082 002	Scheibe 15,7×24,8×0,5 . . . . .	1		1	1	1				1	1		
	x0211 064 001	Deckel-Magnetseite, Ausf.: mit Tacho-Antrieb . . . . .	1		1	1	1			1	1	12	0644 017 000	Scheibe 8,8×2 . . . . .	1		1	1	1					1	1	
	x0211 064 007	Deckel-Magnetseite, (Magneet) Ausf.: mit Tacho-Antrieb . . . . .			1		1					13	0234 070 000	Schraubenritzel (mit Schraubenrad 0234 071 000 montieren)				1						1	1	
	x0290 042 004	<b>Zsb.</b> Deckel-Magnetseite mit Tacho-Antrieb (Schraubenrad 0234 071 000 7 Zähne, Schraubenritzel 0234 070 000) . . . . .	1		1	1	1				1	14	0234 070 005	Schraubenritzel (mit Schraubenrad 0234 071 005 montieren)	1		1		1						1	1
	x0290 042 014	<b>Zsb.</b> Deckel-Magnetseite mit Tacho-Antrieb (Schraubenrad 0234 071 005 8 Zähne, Schraubenritzel 0234 070 005) . . . . .	1		1	1	1				1	15	0246 047 000	Scheibe 6×9×1 . . . . .	1		1	1	1						1	1
2	0941 066 001	Zylinderschraube M 6×42 . . . . .	2		2	2	2			2	2	16	0232 151 000	Lagerbuchse . . . . .	1		1	1	1						1	1
	0640 001 001	Zylinderschraube M 6×22 . . . . .	1									17	0241 049 000	Anschlußschraube M 12×1 . . . . .	1		1	1	1						1	1
3	*0211 032 001	Deckel-Magnetseite, Ausf.: ohne Tacho-Antrieb . . . . .	1				1						0240 095 105	Verschlußschraube M 12×1 . . . . .	1		1	1	1						1	1
4	*0211 066 101	Deckel-Magnetseite, Ausf.: mit Tacho-Antrieb . . . . .	1								1															
	*0290 042 006	<b>Zsb.</b> Deckel-Magnetseite mit Tacho-Antrieb (Schraubenrad 0234 071 000 7 Zähne, Schraubenritzel 0234 070 000) . . . . .	1								1															
	*0290 042 016	<b>Zsb.</b> Deckel-Magnetseite mit Tacho-Antrieb (Schraubenrad 0234 071 005 8 Zähne, Schraubenritzel 0234 070 005) . . . . .	1								1															
5	0949 090 000	Paßhülse 8,4×10 . . . . .	2		2	2	2				2															
6	0245 022 000	Federscheibe für M 10 . . . . .	1		1	1	1				1															
7	0242 057 100	Schlitzmutter M 10×1 . . . . .	1		1	1	1				1															
8	0650 017 000	Dichtring 12,6×19×2,5 . . . . .	1		1	1	1				1															
9	0246 052 000	Lagernapf . . . . .	1		1	1	1				1															
10	0234 071 000	Schraubenrad, 7 Zähne . . . . .									1															
	0234 071 005	Schraubenrad, 8 Zähne . . . . .	1		1		1																			

× = Ausführung mit  
Schwalbenschwanz  
  
\* = Ausführung ohne  
Schwalbenschwanz



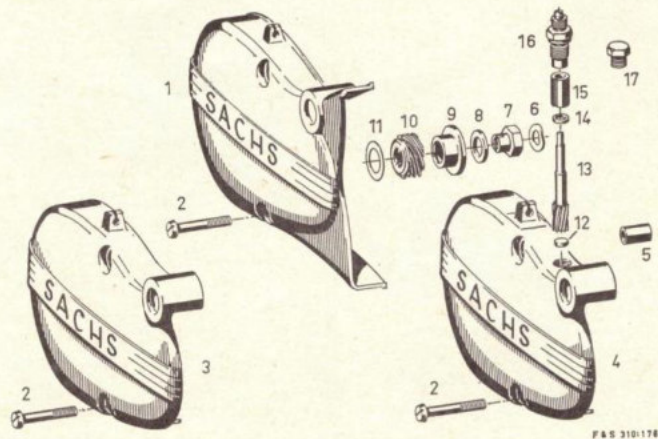
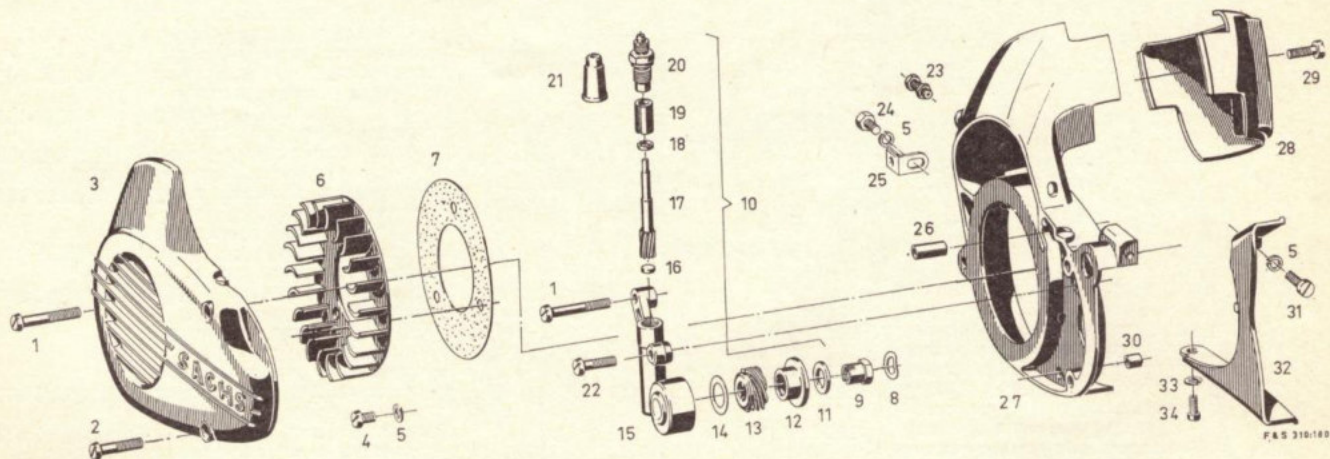

F&amp;B 310/180



Bild Nr.	Bestell-Nr.	Benennung	Stück						Bild Nr.	Bestell-Nr.	Benennung	Stück							
			50/2 MB	50/2 MLB	50/2 MA NL	50/2 MA SF	50/2 MA X	50/2 MLA X				50/2 DK	50/2 S	50/2 K S	50/2 MB	50/2 MLB	50/2 MA NL	50/2 MA SF	50/2 MA X
1	0941 066 001	Zylinderschraube M 6×42.....	1				1			*0211 067 218	Ventilatorhaube ohne Bohrung für Tachoantrieb und mit Gewinde für Anschlußstück....								
	0640 004 102	Zylinderschraube M 6×45.....	1				1												
2	0241 019 102	Zylinderschraube M 6×28.....	2				2			*0211 067 219	Ventilatorhaube ohne Bohrung für Tachoantrieb, ohne Gewinde für Anschlußstück, Ausparung an Vergaserseite 37 mm hoch.....	1							1
3	*0211 068 010	Deckel (Ausf. ohne Tacho-Antr.) mit SACHS-Schriftzug.....	1				1												
	*0211 068 011	Deckel (Ausf. mit Tacho-Antr.) mit SACHS-Schriftzug.....	1				1			0940 091 100	Zylinderschraube M 6×35.....		1						1
	0211 068 012	Deckel (Ausf. mit Tacho-Antr.) ohne Schriftzug.....	1				1				2	2							
4	0240 131 002	Zylinderschraube M 6×8.....	3				3		28	0211 069 206	Leitkappe.....	1						1	
5	0245 023 002	Federring für M 6.....	5				5			0211 069 016	Leitkappe (Ausf. Staub).....	1						1	
6	●0266 001 000	Ventilator (Kunststoff) ersetzt Nr. 0211 070 105 = austauschbar.....	1				1		29	0940 028 000	Linienkopfschraube M 6×12..	1						1	
			1				1		30	0949 090 000	Paßhülse 8,4×10.....	1						1	
7	0250 102 000	Dichtscheibe.....	1				1		31	0941 057 001	Zylinderschraube M 6×10.....	1						1	
8	0245 022 000	Federscheibe für M 10.....	1				1		32	0211 102 000	Anschlußstück.....	1						1	
9	0242 100 000	Schlitzmutter M 10×1.....	1				1			0211 102 005	Anschlußstück (Ausf. Magnet)	1						1	
10	0286 144 000	Zsb. Tacho-Antrieb besteht aus: Bild 11...20	1				1		33	0245 023 001	Federring für M 5.....	1						1	
11	0650 017 000	Dichtring 13,8×19×2,5.....	1				1		34	0240 056 006	Zylinderschraube M 5×10.....	1						1	
12	0246 052 000	Lagernapf.....	1				1			*Bei Ersatzbedarf von Deckel oder Ventilatorhaube muß in jedem Fall die Paarung:									
13	0234 071 003	Schraubenrad 7 Zähne.....	1				1			0211 068 010 Deckel									
14	0244 082 002	Scheibe 15,7×24,8×0,5.....	1				1			0211 067 218 Venti.-Haube									
15	0211 105 000	Tachogehäuse.....	1				1			0211 068 010 Deckel									
16	0644 017 000	Scheibe 8,8×2.....	1				1			0211 067 219 Venti.-Haube									
17	0234 070 003	Schraubenritzel.....	1				1			0211 068 011 Deckel									
18	0246 047 000	Scheibe 6×9×1.....	1				1			0211 067 217 Venti.-Haube									
19	0232 151 000	Lagerbuchse.....	1				1			mit 2×Zylinderschraube Nr. 0241 019 102 zusammen geliefert werden.									
20	0241 049 000	Anschlußschraube M 12×1... ..	1				1			<div style="text-align: center;"> </div>									
21	0260 125 000	Gummikappe.....	1				1												
22	0640 001 000	Zylinderschraube M 6×22.....	1				1												
23	0686 079 000	Zsb. Stellschraube mit Sechskantmutter.....	1				1												
24	0240 091 001	Sechskantschraube M 6×15... ..	1				1												
25	0251 079 000	Winkellasche.....	1				1												
26	0949 057 005	Paßhülse.....	1				1												
27	*0211 067 217	Ventilatorhaube mit Bohrung für Tachometerantrieb und mit Gewinde für Anschlußstück.	1				1												

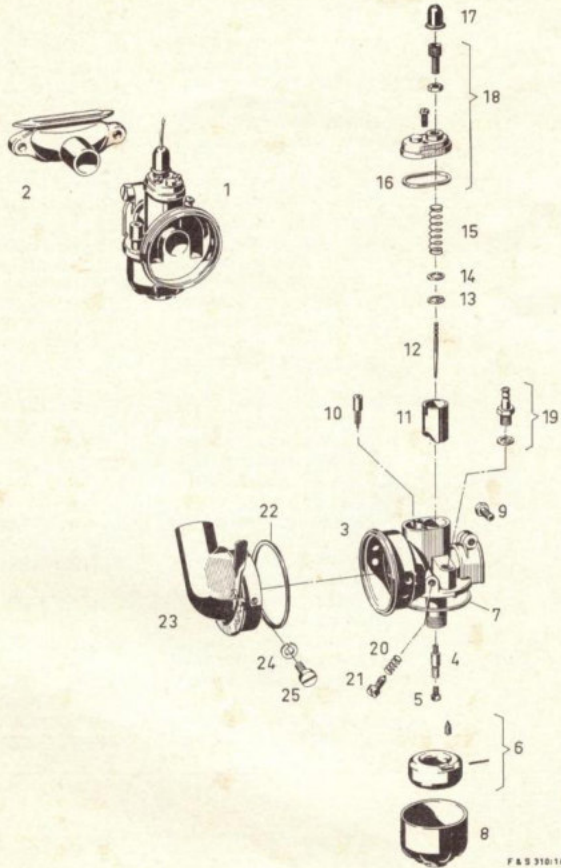

I

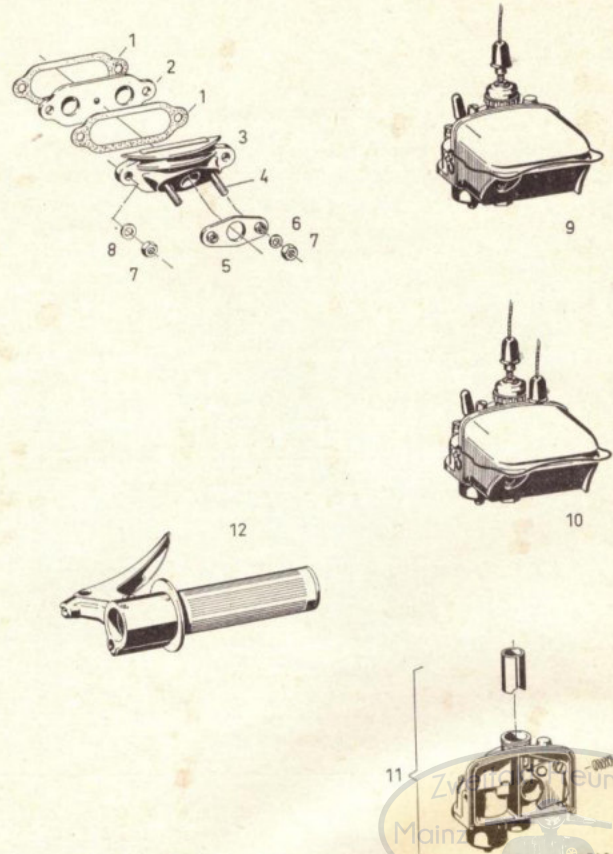

II





Bild Nr.	Bestell-Nr.	Benennung	Stück						Bild Nr.	Bestell-Nr.	Benennung	Stück							
			50/2 MB	50/2 MLB	50/2 MA NL	50/2 MA SF	50/2 MA X	50/2 MLA X				50/2 DK	50/2 S	50/2 K S	50/2 MB	50/2 MLB	50/2 MA NL	50/2 MA SF	50/2 MA X
<b>I</b>		<b>Vergaser mit Anschlußstück</b>																	
1	siehe Tabelle	Zsb. Vergaser, Seite 27						1	22	0950 108 000	Dichtring 50×55×1								1
2	0267 102 002	Zwischenflansch							23	0986 219 000	Anschlußstück								2
3	0981 117 002	Zsb. Vergasergehäuse						1	24	0245 023 001	Federring für M 5								2
		besteht aus:							25	1815 020 000	Limbschraube M 5×10								2
		1×Vergasergehäuse,								0299 041 008	Seil m. Lötnippel, ohne Abb.								1
		1×Gasschieber,							<b>II</b>		<b>Vergaser</b>								
		1×Stellschraube, 1×Feder,							1	0250 106 000	Dichtung	2	2	2	2	2	2		
		1×Klemmschraube,							2	0286 213 000	Zwischenpl., Ansaugbohrung Ø11, Anschlagbügel 50,3mm lg.	x	x	x	x	x	x		
		1×Dichtring,								0286 213 005	Zwischenpl., Ansaugbohrung Ø11, Anschlagbügel 50,8mm lg.								
		1×Düsenadel,									Zwischenpl., Ansaugbohr. Ø 13	1	1	1	1	1	1		
		1×Halteplättchen						1	3	0286 210 001	Zwischenflansch	1	1	1	1	1	1		
4	0962 051 000	Nadeldüse 2,22						1	4	0640 016 101	Stiftschraube M 5×15	2	2	2	2	2			
5	0962 050 000	Düse, Größe 88						1	5	0250 105 000	Dichtung 2,5 mm dick	1	1	1	1	1			
6	0986 429 000	Zsb. Ringschwimmer						1	6	0250 085 000	Dichtung 5,0 mm dick	2	2	2	2	2		1	1
		besteht aus:							7	0250 089 000	Isolierscheibe 5,3×12×1,5	4	4	4	4	4			
		1×Schwimmer, 1×Stift,							8	0242 024 002	Sechskantmutter M 5	2	2	2	2	2			
		1×Schwimmernadel						1	9	0244 054 002	Scheibe 5,3×10×1	2	2	2	2	2			
7	0950 128 000	Dichtring						1	10	siehe Tabelle	Zsb. Vergaser, Seite 27								
8	0962 056 000	Schwimmerkappe						1	11	siehe Tabelle	Zsb. Vergaser, Seite 27								
9	0962 066 000	Klemmschraube						1		0281 103 112	Zsb. Vergasergehäuse für Vergaser 1/12/170 mit Startklappe, Gasschieb., Ansaugschraube Nippel, Stellschraube, Feder, Torsionsfeder, Sicherungsscheibe								
10	0962 007 010	Putzer						1	12	0297 005 001	Gas-Bremsdrehgriff								1
11	0962 060 000	Gasschieber Nr. 3						1											
12	0962 068 000	Düsenadel						1											
13	0962 085 000	Halteplättchen						1											
14	0961 118 000	Scheibe für Gasschieber						1											
15	0963 000 000	Feder						1											
16	0962 098 000	Dichtung						1											
17	0260 024 001	Gummikappe						1											
18	0981 116 002	Zsb. Deckelplatte						1											
19	0986 432 000	Zsb. Schlauchtülle						1											
20	0962 090 000	Feder						1											
21	0962 065 000	Stellschraube						1											

x = nach Bedarf



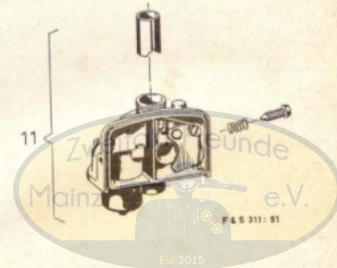
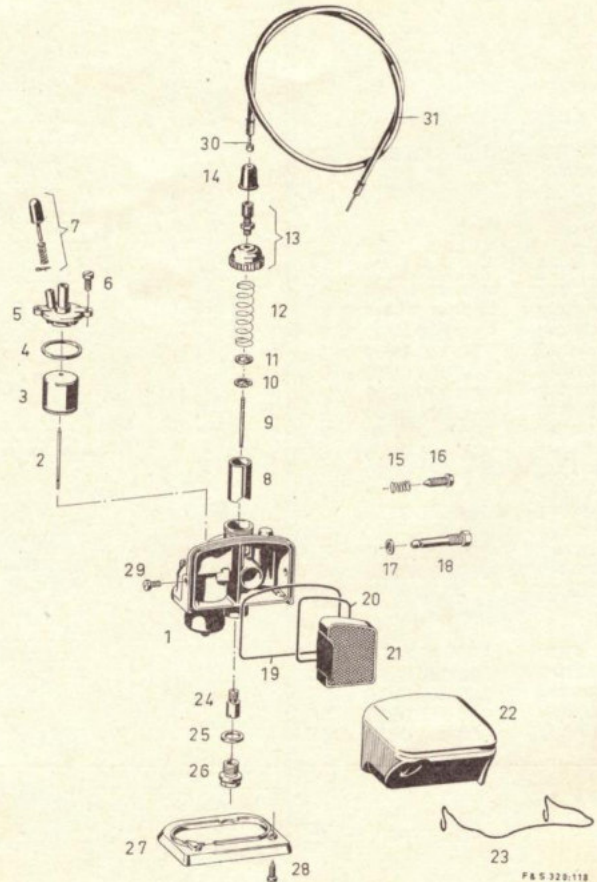

PA 6 320/118





Bild Nr.	Bestell-Nr.	Benennung	Stück						Bild Nr.	Bestell-Nr.	Benennung	Stück														
			50/2 MB	50/2 MLB	50/2 MA NL	50/2 MA SF	50/2 MA X	50/2 MLA X				50/2 DK	50/2 S	50/2 K	50/2 S	50/2 K										
1	0281 103 110	<b>Zsb.</b> Vergasergehäuse für Vergaser 1/12/167, 1/12/168, 1/12/190 mit Gasschieber, Stellschraube, Feder	1	1	1	1	1	1	19	0261 012 006	Düse 64					1	1									
	0281 103 001	<b>Zsb.</b> Vergasergehäuse für Vergaser 1/8,5/5 mit Gasschieber, Stellschraube, Feder						1	1	20	0261 012 007	Düse 66	} Größe angeben													
	0281 103 002	<b>Zsb.</b> Vergasergehäuse für Vergaser 1/8,5/11 mit Gasschieber, Stellschraube, Feder			1				1	21	0261 012 014	Düse 68														
									1	22	0261 055 000	Gummidichtung					1	1	1	1	1					
2	0261 004 000	Schwimmernadel	1	1	1	1	1	1	1		0261 056 000	Gummidichtung				1	1	1	1	1						
3	0261 003 001	Schwimmer	1	1	1	1	1	1	1		0261 052 005	Einsatzfilter				1	1	1	1	1						
4	0261 016 000	Gummidichtring	1	1	1	1	1	1	1		0261 109 000	Filterkappe für Vergaser 1/12/168, 1/12/170, 1/12/190, 1/12/1680, mit Gewinde im Ansaugrohr				1	1									
5	0261 002 001	Schwimmergehäusedeckel	1	1	1	1	1	1	1		0261 109 005	Filterkappe für Vergaser 1/12/167, ohne Gewinde im Ansaugrohr							1	1						
6	0261 019 000	Zylinderschraube M 4×16	2	2	2	2	2	2	2		0261 058 105	Filterkappe für Vergaser 1/8,5/5, 1/8,5/11, mit Gewinde im Ansaugrohr							1	1						
7	0286 241 000	<b>Zsb.</b> Tupfer 30 mm lang	1	1	1	1	1	1	1		23	0261 053 005	Federbügel für Vergaser 1/12/167, 1/12/168, 1/12/170, 1/12/1680			1	1	1	1	1						
8	0261 007 102	Gasschieber 14 für Vergaser 1/12/167, 1/12/168, 1/12/170, 1/12/190	1	1	1	1	1	1	1		24	0261 053 000	Federbügel für Vergaser 1/8,5/5, 1/8,5/11						1	1						
	0261 007 100	Gasschieber 13 für Vergaser 1/8,5/5, 1/8,5/11, 1/12/1680							1	1	25	0261 011 003	Nadeldüse 1517						1	1						
9	0261 006 003	Düsennadel	1	1	1	1	1	1	1		26	0261 011 010	Nadeldüse 1717			1	1	1	1	1						
10	0261 018 000	Federplättchen	1	1	1	1	1	1	1		27	0261 021 000	Dichtring 10,2×14×1			1	1	1	1	1						
11	0244 109 000	Scheibe	1	1	1	1	1	1	1		28	0261 010 000	Verschußdeckel M 10×1			1	1	1	1	1						
12	0261 017 000	Feder	1	1	1	1	1	1	1		29	0250 104 100	Verschußplatte			1	1	1	1	1						
13	0289 062 005	<b>Zsb.</b> Deckelverschraubung	1	1	1	1	1	1	1		30	0286 143 100	Dichtungsblech						1	1						
14	0260 024 001	Schutzkappe	1	1	2	1	1	1	1		31	0230 010 106	Dichtung (Kork)						1	1						
15	0962 090 000	Feder	1	1	1	1	1	1	1		28	0240 117 000	Zylinderschraube 3,5×13	2	2	2	2	2	2	2						
16	0962 065 000	Stellschraube	1	1	1	1	1	1	1		29	0261 054 000	Halteschraube	2	2	2	2	2	2	2						
17	0250 134 000	Dichtring	1	1	1	1	1	1	1		30	0291 004 000	Seil m. Lötnippel f. Gasschieber	1	1	1	1	1	1	1						
18	0261 012 005	Düse 54	} Größe angeben	1	1	1	1	1	1		31	0298 090 005	Seil m. Lötnippel f. Startklappe	1	1	1	1	1	1	1						
	0261 012 000	Düse 56																0299 042 000	Seilhülle, schwarz	1	1	1	1	1	1	1
	0261 012 002	Düse 60																0299 042 010	Seilhülle, silberfarb.	1	1	1	1	1	1	1
	0261 012 004	Düse 62																		1	1	1	1	1	1	1

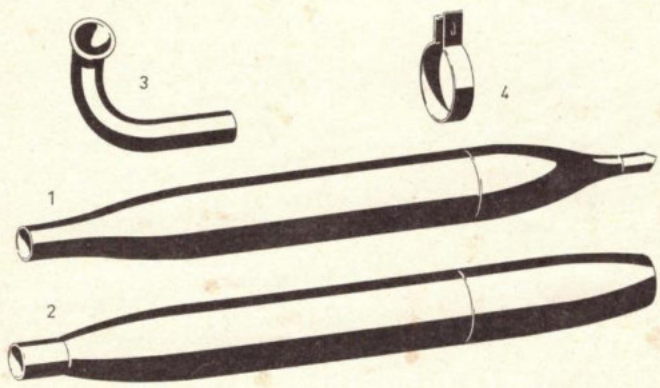

F & S 311:89

I

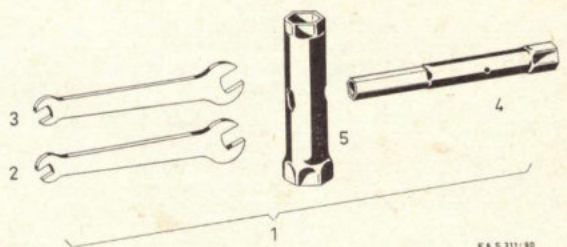

F & S 311:90

II

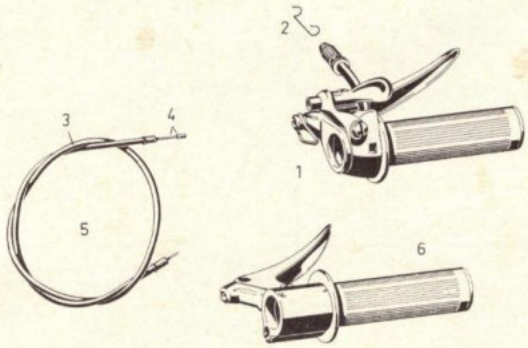

F & S 316:181

III







Bild Nr.	Bestell-Nr.	Benennung	Stück						Bild Nr.	Bestell-Nr.	Benennung	Stück											
			50/2 MB	50/2 MLB	50/2 MA NL	50/2 MA SF	50/2 MA X	50/2 MLA X				50/2 DK	50/2 S	50/2 K S	50/2 MB	50/2 MLB	50/2 MA NL	50/2 MA SF	50/2 MA X	50/2 MLA X	50/2 DK	50/2 S	50/2 K S
I 1	0273 100 002	<b>Auspufftopf</b> Auspufftopf $\varnothing$ 60, verchromt, . . . 568 mm lang, Anschluß $\varnothing$ 28, Endrohr $\varnothing$ 12, ohne Innenrohr	1	1	1	1	1	1	1	II 1 2 3 4 5	0278 012 105	<b>Werkzeug</b> Werkzeugsatz mit Bild 2 . . . 5 . . .	1	1	1	1	1	1	1	1			
	0273 100 004	Auspufftopf $\varnothing$ 60, verchromt, . . . 568 mm lang, Anschluß $\varnothing$ 28, Endrohr $\varnothing$ 10, ohne Innenrohr	1									0977 016 200	Doppelmaulschlüssel 7/8 . . . . .	1	1	1	1	1	1	1	1		
	0273 100 007	Auspufftopf $\varnothing$ 60, verchromt, . . . 568 mm lang, Anschluß $\varnothing$ 28, Endrohr $\varnothing$ 10, ohne Innenrohr		1								0276 111 000	Doppelmaulschlüssel 9/11 . . . . .	1	1	1	1	1	1	1	1		
	0273 100 012	Auspufftopf $\varnothing$ 60, verchromt, . . . 568 mm lang, Anschluß $\varnothing$ 27, Endrohr $\varnothing$ 12, mit Innenrohr			1							0976 005 100	Steckschlüssel 10/14 . . . . .	1	1	1	1	1	1	1	1		
	0273 100 022	Auspufftopf $\varnothing$ 60, verchromt, . . . 568 mm lang, Anschluß $\varnothing$ 28, Endrohr $\varnothing$ 12, ohne Innenrohr			1		1					0976 004 100	Steckschlüssel 21/26 . . . . .	1	1	1	1	1	1	1	1		
	0273 102 002	Auspufftopf $\varnothing$ 65, verchromt, . . . 658 mm lang, Anschluß $\varnothing$ 28, Endrohr $\varnothing$ 12, ohne Innenrohr	1	1		1	1		1			III 1 2 3 4 5	0286 101 000	<b>Drehgriff, Seilzug</b> Schaltdrehgriff ohne Dekompressorhebel . . . . .					1	1		1	
	0273 111 012	Auspufftopf $\varnothing$ 70, verchromt, . . . 805 mm lang, Anschluß $\varnothing$ 28	1	1									0286 101 001	Schaltdrehgriff mit Dekompressorhebel . . . . .	1	1	1	1	1	1	1	1	
	2	0273 100 017	Auspufftopf $\varnothing$ 60, verchromt, . . . 588 mm lang, Anschluß $\varnothing$ 28, mit Innenrohr, mit erweiter- ter Abschlußkappe		1								0239 111 000	Bügel . . . . .	1	1	1	1	1	1	1	1	
		0273 100 027	Auspufftopf $\varnothing$ 60, verchromt, . . . 588 mm lang, Anschluß $\varnothing$ 28, ohne Innenrohr, mit erweiter- ter Abschlußkappe						1				0299 042 000	Seilhülle, schwarz . . . . .	1	1	1	1	1	1	1	1	
		0273 102 007	Auspufftopf $\varnothing$ 65, verchromt, . . . 658 mm lang, Anschluß $\varnothing$ 28, ohne Innenrohr, mit erweiter- ter Abschlußkappe								1		0299 042 010	Seilhülle, silberfarbig . . . . .	1	1	1	1	1	1	1	1	
3		0273 052 006 0251 078 003 0251 100 003 0251 108 003	Auspuffrohr Rohrschelle $\varnothing$ 60 Rohrschelle $\varnothing$ 65 Rohrschelle $\varnothing$ 70	verchromt	1	1	1	1	1	1	1		0298 090 101	Seil mit Lötnippel . . . . . Nr. 0298 092 001	1	1	1	1	1	1	1	1	
					1	1	1	1	1	1	1		1	0298 091 011	Zsb. Seilzug } m. Stellschr. M 5 silberfarbig } Nr. 0289 035 000	1	1	1	1	1	1	1	1
					1	1	1	1	1	1	1		1	0298 091 001	Zsb. Seilzug } für Schaltung schwarz } und Kupplung	1	1	1	1	1	1	1	1
					1	1	1	1	1	1	1		1	0286 110 010	Zsb. Seilzug } m. Stellschr. M 6 silberfarbig } Nr. 0686 079 000	1	1	1	1	1	1	1	1
4					1						0286 110 000		Zsb. Seilzug } für Kupplung schwarz } Ausf. Lüfter	1	1	1	1	1	1	1	1		
	1										0299 044 004	Zsb. Seilzug } für Dekom- schwarz } pressor	1	1	1	1	1	1	1	1			
									1	0299 044 006	Zsb. Seilzug } silberfarbig }	1	1	1	1	1	1	1	1				
										0289 035 000	Zsb. Stellschraube M 5 $\times$ 25	1	1	1	1	1	1	1	1				
										0686 079 000	Zsb. Stellschraube M 6 $\times$ 25	1	1	1	1	1	1	1	1				
										0297 005 001	Gas-Bremsdrehgriff	1	1	1	1	1	1	1	1				



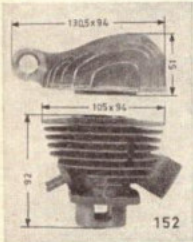
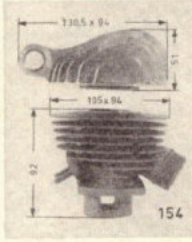
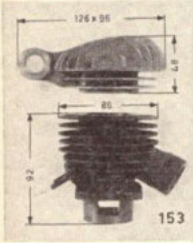

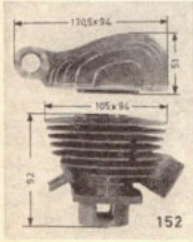
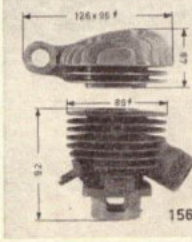
## Tabelle für Zylinderköpfe – Zylinder

Zylinderkopf Zylinder	Bestell-Nr./Bemerkung	50/2 MB	50/2 MLB	50/2 MA NL	50/2 MA SF	50/2 MA X	50/2 MLA X	50/2 DK	50/2 S	50/2 K S	Zylinderkopf Zylinder	Bestell-Nr./Bemerkung	50/2 MB	50/2 MLB	50/2 MA NL	50/2 MA SF	50/2 MA X	50/2 MLA X	50/2 DK	50/2 S	50/2 K S		
	0213 033 003 Zylinderkopf Bohrung f. Dekompressor durchgehend									X X		0213 033 003 Zylinderkopf Bohrung f. Dekompressor durchgehend										X	
	0289 039 110 Zsb. Zylinder mit Stiftschrauben M 5×18 und Drosselring $\varnothing$ 9,5 Kennzeichen: TU-M 61 Ausführung: ohne Membrane									X X		●0287 110 030 Zsb. Zylinder mit Stiftschrauben M 5×18 und Drosselring $\varnothing$ 9,5 Kennzeichen: TU-M 149 Ausführung: ohne Membrane										X	
	0213 104 006 Zylinderkopf Bohrung f. Dekompressor abgesetzt									X		0233 033 003 Zylinderkopf Bohrung f. Dekompressor durchgehend										X	
	0287 118 000 Zsb. Zylinder mit Stiftschrauben M 5×18 und Drosselring $\varnothing$ 9,7 Kennzeichen: ohne Ausführung: ohne Membrane									X		0290 062 000 Zsb. Zylinder mit Stiftschrauben M 5×18 und Drosselring $\varnothing$ 7 Kennzeichen: TU-M 61 1 Warze vierkant Ausf. ohne Membrane										X	
	0213 033 003 Zylinderkopf Bohrung f. Dekompressor durchgehend									X		0213 051 000 Zylinderkopf Bohrung f. Dekompressor durchgehend; Verbrennungsraum rund											X
	0287 110 010 Zsb. Zylinder mit Stiftschrauben M 5×18 und Drosselring $\varnothing$ 9,5 Kennzeichen: TU-M 127 Ausführung: ohne Membrane									X		0286 114 210 Zsb. Zylinder mit Stiftschrauben M 5×18 und Drosselring $\varnothing$ 9,5 Kennzeichen: TU-M 136 Ausführung: ohne Membrane										X	



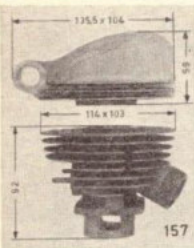
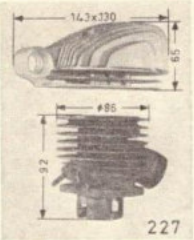
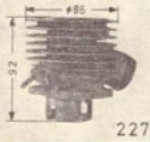
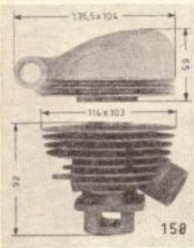
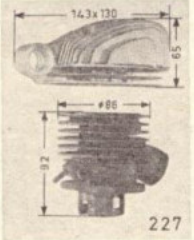

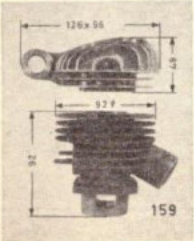
## Tabelle für Zylinderköpfe – Zylinder

Zylinderkopf Zylinder	Bestell-Nr./Bemerkung	Zylinderkopf						Zylinderkopf Zylinder	Bestell-Nr./Bemerkung	Zylinderkopf										
		50/2 MB	50/2 MLB	50/2 MA NL	50/2 MA SF	50/2 MA X	50/2 MLA X			50/2 DK	50/2 S	50/2 K S	50/2 MB	50/2 MLB	50/2 MA NL	50/2 MA SF	50/2 MA X	50/2 MLA X	50/2 DK	50/2 S
	0213 103 005 Zylinderkopf Bohrung f. Dekompressor durchgehend		x	x						●0213 127 000 Zylinderkopf ohne Bohrung für Dekompressor									x	
	0286 238 100 Zsb. Zylinder mit Stiftschrauben M 5×16 Kennzeichen: 2 Warzen rund Ausführung: m. Membrane		x	x						●0287 118 000 Zsb. Zylinder mit Stiftschrauben M 5×18 und Drosselring ∅ 9,7 Kennzeichen: ohne Ausführung: ohne Membrane									x	
	0213 121 105 Zylinderkopf Bohrung für Dekompressor abgesetzt	x		x	x					●0213 132 000 Zylinderkopf ohne Bohrung für Dekompressor									x	x
	0286 238 100 Zsb. Zylinder mit Stiftschrauben M 5×16 Kennzeichen: 2 Warzen rund Ausführung: m. Membrane	x		x	x					●0287 118 030 Zsb. Zylinder mit Stiftschrauben M 5×18 und Drosselring ∅ 9,7 Kennzeichen: TU-M 155 Ausführung: ohne Membrane									x	x
	0213 104 006 Zylinderkopf Bohrung für Dekompressor abgesetzt		x				x													
	0286 237 200 Zsb. Zylinder mit Stiftschrauben M 5×16 Kennzeichen: ohne Ausführung: Lüfter, mit Membrane		x				x													



## Tabelle für Kolben, Kolbenringe, Gummilager

## Scheiben-Abmessungen

Kolben Kolbenringe	Bestell-Nr.	Benennung	50/2 MB	50/2 MLB	50/2 MA NL	50/2 MA SF	50/2 MA X	50/2 MLA X	50/2 DK	50/2 S	50/2 K S	Bestell-Nr.	Maße	Bestell-Nr.	Maße		
	0290 058 015	Zsb. Kolben $\varnothing$ 38,0	x	x	x	x	x	x				0244 006 000	13,2×18×0,5	0246 009 000	15,3×20×0,3		
	0290 058 016	Zsb. Kolben $\varnothing$ 38,3	x	x	x	x	x	x				0244 006 001	13,2×18×0,3	0246 009 001	15,3×20×0,5		
	0290 058 017	Zsb. Kolben $\varnothing$ 38,6	x	x	x	x	x	x				0244 006 002	13,2×18×0,8	0246 009 002	15,3×20×1,0		
	0290 058 018	Zsb. Kolben $\varnothing$ 38,9	x	x	x	x	x	x				0244 006 003	13,2×18×0,4	0246 009 003	15,3×20×0,1		
	0290 058 019	Zsb. Kolben $\varnothing$ 39,2	x	x	x	x	x	x				0244 006 004	13,2×18×0,6	0246 009 004	15,3×20×0,15		
													0244 006 005	13,2×18×1,0	0246 009 005	15,3×20×0,8	
	0215 009 000	Kolbenring $\varnothing$ 38,0	x	x	x	x	x	x					0244 044 000	10,2×15×1,0	0246 015 000	16,3×25,8×0,3	
	0215 010 000	Kolbenring $\varnothing$ 38,3	x	x	x	x	x	x					0244 044 001	10,2×15×0,8	0246 015 001	16,3×25,8×0,5	
	0215 010 001	Kolbenring $\varnothing$ 38,6	x	x	x	x	x	x					0244 044 002	10,2×15×0,3	0246 015 002	16,3×25,8×1,0	
	0215 010 002	Kolbenring $\varnothing$ 38,9	x	x	x	x	x	x					0244 044 003	10,2×15×0,15	0246 015 003	16,3×25,8×0,15	
	0290 058 025	Zsb. Kolben $\varnothing$ 38,0								x	x	x	0244 075 005	13,2×20×2	0944 046 000	20,5×28,5×0,2	
	0290 058 026	Zsb. Kolben $\varnothing$ 38,3								x	x	x	0244 075 008	13,2×20×1,7	0944 046 001	20,5×28,5×0,3	
	0299 058 027	Zsb. Kolben $\varnothing$ 38,6								x	x	x	0244 081 000	15,7×21×0,3	0944 046 002	20,5×28,5×0,5	
	0290 058 028	Zsb. Kolben $\varnothing$ 38,9								x	x	x	0244 081 001	15,7×21×0,4	0944 046 003	20,5×28,5×0,4	
	0290 058 029	Zsb. Kolben $\varnothing$ 39,2								x	x	x	0244 081 002	15,7×21×0,5	0944 046 004	20,5×28,5×0,8	
														0244 081 003	15,7×21×0,6	0944 046 005	20,5×28,5×0,15
	0215 009 000	Kolbenring $\varnothing$ 38,0									x	x	x	0244 081 005	15,7×21×0,8	0944 046 006	20,5×28,5×1,0
	0215 010 000	Kolbenring $\varnothing$ 38,3									x	x	x	0244 081 006	15,7×21×1,0		
	0215 010 001	Kolbenring $\varnothing$ 38,6									x	x	x	0246 008 000	25,3×34×1,0		
	0215 010 002	Kolbenring $\varnothing$ 38,9									x	x	x	0246 008 001	25,3×34×0,5		
0215 010 003	Kolbenring $\varnothing$ 39,2									x	x	x	0246 008 002	25,3×34×0,3			
													024Z 008 003	25,3×34×0,2			
<b>Tabelle für Gummilager</b>																	
Bestell-Nr.	Maße																
0260 101 000	8,6×19,4×19		x	x		x	x	x	x	x							
0260 101 001	8,6×20 ×19 (f. Rep.)																
0260 021 008	8,6×19,4×15,3				x						x	x					
0260 021 009	8,6×20 ×15,3 (f. Rep.)																
0260 039 000	8,6×19,4×25 } Ausf.:				x												
0260 039 100	8,6×19,4×34 } Magnet				x												





## Kurbelwellen-Tabelle

Magnet-	Abtriebs-	Bestell-Nr. Bemerkung	50/2 MB	50/2 MLB	50/2 MA NL	50/2 MA SF	50/2 MA X	50/2 MLA X	50/2 DK	50/2 S	50/2 K S	Magnet-	Abtriebs-	Bestell-Nr. Bemerkung	50/2 MB	50/2 MLB	50/2 MA NL	50/2 MA SF	50/2 MA X	50/2 MLA X	50/2 DK	50/2 S	50/2 K S	
Seite	Seite											Seite	Seite											
148	148	0286 139 400 Magnetseite K 1 : 5 Keilnute zeigt nach rechts unten Kurbelwange mit „Z“ gezeichnet Ausführung: Zahntrieb	x	x	x	x	x	x	x	x	x	150	150	0289 043 102 Magnetseite K 1 : 10 Keilnute zeigt nach links Ausführung: Kettentrieb										
149	149	0290 029 101 Magnetseite K 1 : 10 Keilnute zeigt nach links unten Kurbelwange mit „Z“ gezeichnet Ausführung: Zahntrieb	x	x	x	x	x	x	x	x	x	151	151	0290 017 101 Magnetseite K 1 : 10 Keilnute zeigt nach rechts unten Kurbelwange mit „3“ gezeichnet Ausführung: Kettentrieb										



## Kettenrad-Tabelle, für Kette 12,7 x 4,88

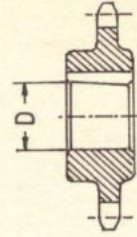
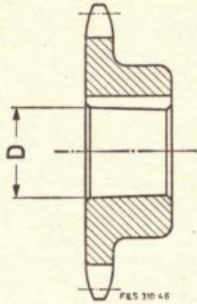

F &amp; S 312/155

Bestell-Nr.	D	Ketten-Linie	Zähne-zahl	50/2 MB	50/2 MLB	50/2 MA NL	50/2 MA SF	50/2 MA X	50/2 MLA X	50/2 DK	50/2 S	50/2 K S
0236 077 005	13	48	10									
0236 070 005	13	48	11									
0236 076 005	13	48	12									
0236 078 005	13	48	13		x							
0236 077 000	15	48	10									
0236 070 000	15	48	11									
0236 076 000	15	48	12									
0236 078 000	15	45	13									
0236 086 000	13	52	10				x					
0236 080 105	13	52	11			x	x	x	x			x
0236 079 105	13	52	12			x	x	x	x			x
0236 093 100	13	52	13	x	x	x	x	x	x	x	x	x
0236 080 000	15	52	11									
0236 079 000	15	52	12									



# Tabelle für Vergaser

Bestell-Nr.	Filter	Bing-Nr.	Nadel- position	Nadel- düse	Haupt- düse	Leer- laufdüse	Leerlauf- luftschr.- öffnung in Umdr.	Misch- rohr	Bemerkungen	50/2 MB	50/2 MLB	50/2 MA NL	50/2 MA SF	50/2 MA X	50/2 MLA X	50/2 DK	50/2 S	50/2 K S
0281 105 036	NLF 0261 052 005	1/12/168	II	1717	60				<b>Schieber- vergaser Ø12</b> mit 1 Seilzug (Ausf. Bundespost)		x							
0281 105 036	NLF 0261 052 005	1/12/168	II	1717	60				mit 1 Seilzug	x								
0281 105 031	NLF 0261 052 005	1/12/168	III	1717	60				mit 1 Seilzug	x								
0281 105 026	NLF 0261 052 005	1/12/190	II	1717	62				mit 1 Seilzug			x						
0281 105 006	NLF 0261 052 005	1/12/167	III	1717	64				mit 1 Seilzug				x	x				
0281 105 061	NLF 0261 052 005	1/12/170	III	1717	60				<b>Schieber- vergaser Ø 12</b> mit 2 Seilzügen, mit Startklappe			x						
0290 049 106	NLF 0261 052 005	1/8,5/5	II	1517	54				<b>Schieber- vergaser Ø 9,2</b> mit 1 Seilzug							x	x	x
0290 049 111	NLF 0261 052 005	1/8,5/11	II	1517	54				mit 1 Seilzug							x		
0981 074 138	ohne	1/14/97	II	2,22	88				<b>Schieber- vergaser Ø 14</b> mit Anschlußstück mit 1 Seilzug (Ausf. Staub)							x		

**Zeichenerklärung:**

NLF = Naßluftfilter



## SACHS-Schmiermittel



1



2



3



4

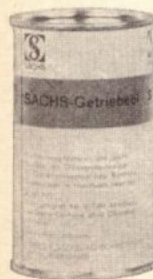

5



6



7

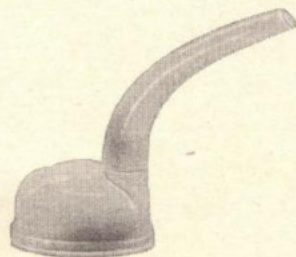

8

F&amp;S 04/1372

Bild Nr.	Bestell-Nr.	Benennung		Inhalt cm <sup>3</sup>	Farb-ring
1	0263 005 000	SACHS-Motor-Spezialöl, selbstmischend . . . . .	Dose	250	blau
2	0299 130 001	SACHS-Spezial-Getriebe-Öl für Saxonette und Saxonette Automatik und SACHS 502/1 A	Dose	250	grün
3	0299 095 005	Misch-Öl für Sport-Motoren (mit rotem Punkt) . . . . .	Dose	250	rot
4	2763 005 100	Spezial-Öl für SACHS-Kreiskolbenmotoren, selbstmischend . . . . .	Dose	250	gelb
5	0699 003 005	SACHS-Getriebeöl . . . . .	Dose	200	braun
6	0299 079 000	SACHS-Getriebe-Fett . . . . .	Tube	64 g	-
7	0699 002 000	Tachometer-Fett . . . . .	Tube	15 g	-
8	0699 100 000	Stülptrichter . . . . .	-	-	-
	0286 156 000	Dichtungssatz-Motor, ohne Abbildung			





Tafel 12

Typschild-Bezeichnung

Motor-Bezeichnung

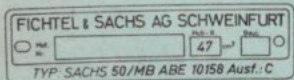

288

SACHS 50/2 MB

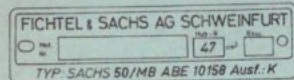

289

SACHS 50/2 MLB

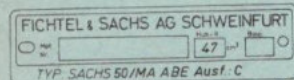

290

SACHS 50/2 MA NL

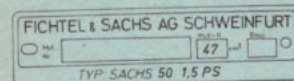

255

SACHS 50/2 MA SF

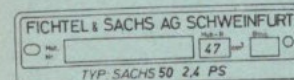

258

SACHS 50/2 MA X

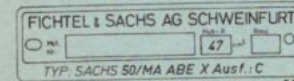

291

Typschild-Bezeichnung

Motor-Bezeichnung

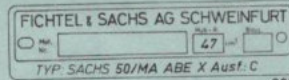

293

SACHS 50/2 MLA X

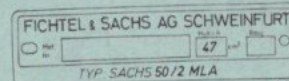

294

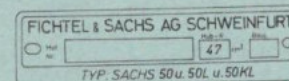

287

SACHS 50/2 DK

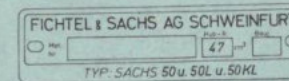

287

SACHS 50/2 S

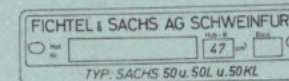

287

SACHS 50/2 KS

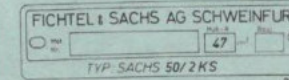

295

